

# AMPHIBIENSCHUTZ MAIBACH

Festverbau, Beton-Amphibienleitwände

## Beton-Leitwand Ausführung im Radius



**MAIBACH**  
Beton-Amphibienleitwände  
sind formstabil, standsicher  
und  
frostsaltbeständig.



## Beton-Leitwand mit Kleintiertunnel



Ökologisch vorteilhaft:  
Mineralische Grundstoffe  
(recyclebar)  
Geringer Energieaufwand  
in der Fertigung  
(ökologisch wertvoll)

Unser System ist dem T-Element gleichwertig, die Kipp- und Standsicherheit ist in der statischen Berechnung nachgewiesen. Durch das L-Element werden bis zu 50% weniger Erd- und Gründungsarbeiten erforderlich. Durch Konstruktion und Betongüte verzichtet unser L-System auf Stahlarmierung, dadurch wesentlich einfachere Anpassungsarbeiten vor Ort beim Schneiden, kein Korrosionsproblem. Unsere dauerelastische Fugenabdichtung garantiert eine absolut fugenfreie Leiteinrichtung auch bei leichter horizontaler und vertikaler Bewegung in der Fuge.

## Profilansicht des L-Systems



Wir können Ihnen die Kompetenz und Erfahrung des Vollanbieters für Amphibienleiteinrichtung anbieten von der Planung bis zur Abnahme. Durch geschultes Personal mit jahrelanger Erfahrung ist ein problemloser Verbau garantiert.

Eine komplette Abwicklung, Überwachung bis hin zur computerunterstützten Abrechnung (Streckenbänder) wird durch geschulte Fachkräfte gewährleistet.

## Otterschutzzaun



Maßlich aufeinander abgestimmte Zusatzprodukte wie Stopprinnen und Kleintiertunnel in verschiedenen Rastermassen ermöglichen einen homogenen Verbund zu unserer Leiteinrichtung.

## Verbindungsadapter zu Amphibienleitwänden aus Stahlblech



## Leitwand an einer Straße



## Fugenabdichtung dauerelastisch

mit Spezialklebeband  
mit Polyurethan-Dichtstoff



MAIBACH

www.maibach.com

# MAIBACH

# AMPHIBIENSCHUTZ

Festverbau, **Beton-Amphibienleitwände**

**Konstruktionszeichnungen**

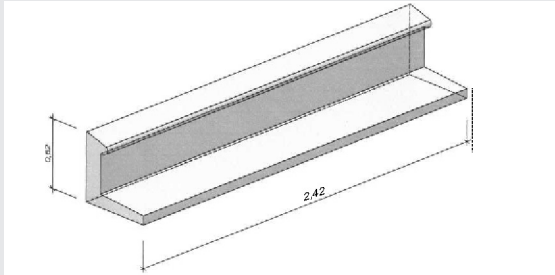
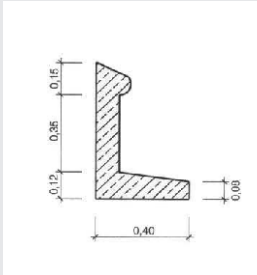

### MAIBACH - Beton - Amphibienleitwand

Breite des Fußes: 0,40 m  
 Länge de Elements: 2,42 m  
 Gewicht: ca. 0,215 to/m  
 Kipp- und Standsicherheit ist in der statischen Berechnung nachgewiesen und dem T-Stein gleichwertig.  
 Verlegung mit Hilfe von 1 Kugelkopfancker Größe: 1-1,3.

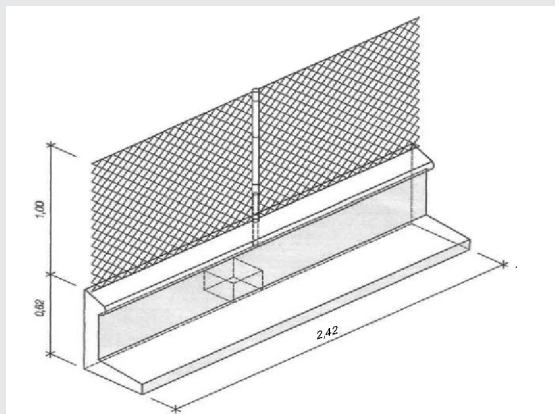
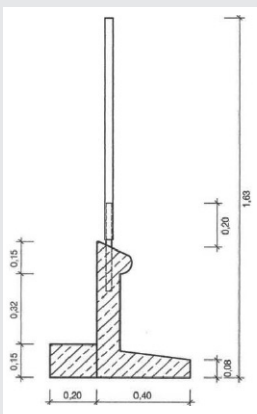

### MAIBACH - Otterschutzzaun passend zur Beton - Amphibienleitwand

Bauhöhe 1,60 m mit Stahlrohrpfosten Ø 34,7 mm und 1,5 mm Wandstärke, feuerverzinkt.

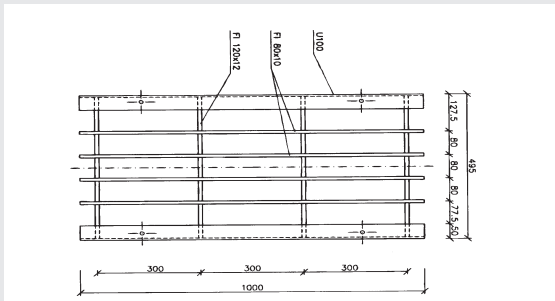
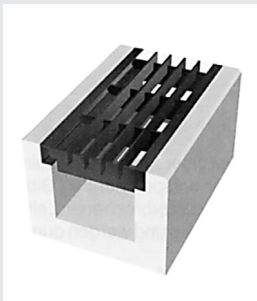

### MAIBACH - Stopprinne

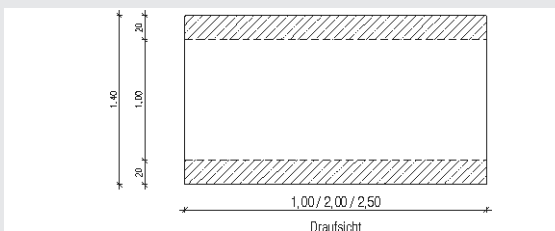
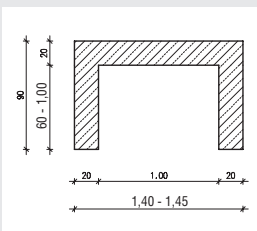

### MAIBACH - Beton - Stelztunnel

**Festverbaustrsystem Herstellung:**  
 Nach Europ. Norm EN206/1 und Deutsche Anwennderregeln nach DIN 1045/2 aus güteüberwachter, werkseitiger Fertigung, Betongüte C35/45, Expositionsklasse XF3, gem. Merkblatt MamS Ausgabe 2000.

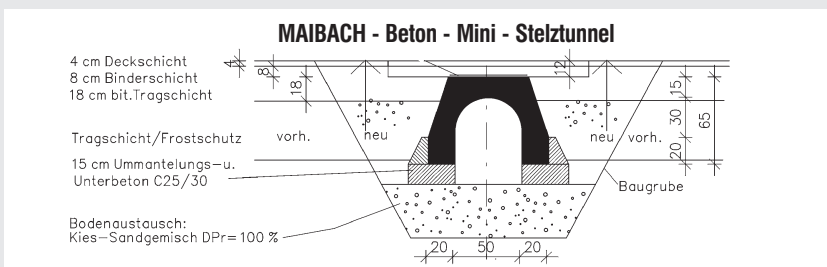

### Einzelteile Festverbaustrsystem aus Beton

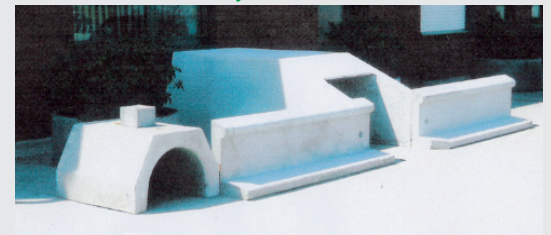

MAIBACH VuL GmbH  
 Bannholzstraße 4  
 D-73037 Göppingen Voralb  
 Telefon: 0 71 61 / 99 76 0  
 Telefax: 0 71 61 / 99 76 44  
 e-Mail: maibach@maibach.de

MAIBACH SuL GmbH  
 Straße des Friedens 10  
 D-01454 Radeberg  
 Telefon: 0 35 28 / 44 22 03  
 Telefax: 0 35 28 / 44 57 01  
 e-Mail: info@maibach-sul.de

MAIBACH VuS GmbH  
 Postfach 11 19  
 D-46334 Velen  
 Telefon: 0 28 63 / 38 18 71  
 Telefax: 0 28 63 / 38 18 73  
 e-Mail: info@maibach-vus.de

# MAIBACH